

# Cestini raccolta differenziata

## Molise II 608

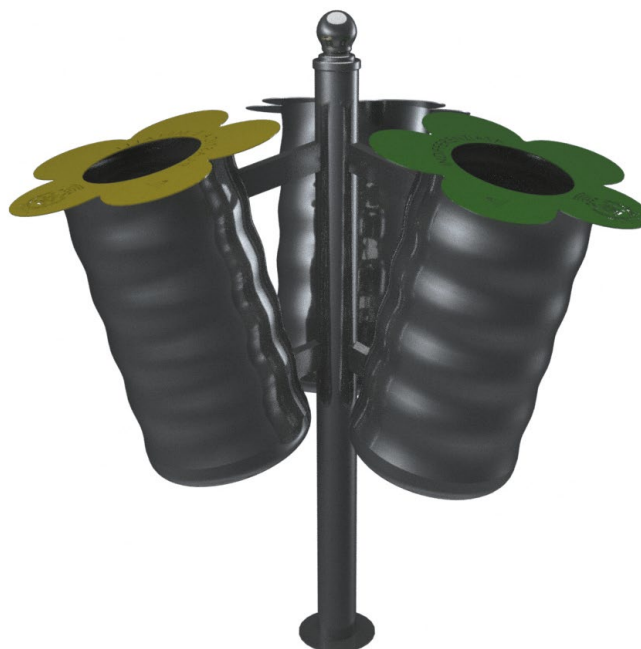
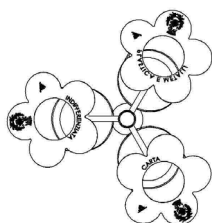
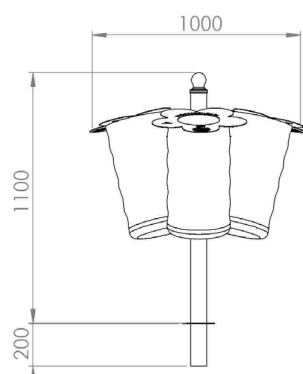

Codice Elux

Art. 608/3Flw

Codice MePa

Cestino 608/3Flw



Cestino composto da palo in acciaio zincato a caldo UNI EN 10240 spessore 2mm  $\varnothing$  60mm altezza totale 1200mm, dei quali 1000mm fuori terra, e 200mm per il fissaggio a terra tramite inghisamento e sfera finale in fusione per una maggiore resistenza agli agenti atmosferici.

Tre cestini in acciaio zincato a caldo UNI EN 10327 - 10143, spessore 1,2mm  $\varnothing$  300mm altezza 520mm, di litri 35, tre nervature di rinforzo, fondo piatto con forature per lo scarico dell'acqua e bordo antitaglio, fissi a palo. Possibilità di aggiunta forature a quadrifoglio disposto su tre file.

Coperchio a forma di fiore in lamiera di acciaio zincato di spessore 2mm colorato, con cerniera TS open.

### Finitura:

Il manufatto viene dapprima pulito, smerigliato e sgrassato; successivamente gli viene applicato uno strato di fondo primer; infine viene verniciato con polvere poliestere grigio antichizzato tipo Elux, di spessore minimo 200 micron, a mezzo di un processo elettrostatico a 200°C, risultando pertanto altamente protetto agli agenti atmosferici.

### Fissaggio a terra:

Il fissaggio a terra viene eseguito tramite inghisamento o, a richiesta, dove non si ha la possibilità di inghisare, l'attacco viene eseguito a flangia, spessorata da 6mm, con numero quattro fori per tasselli  $\varnothing$  10mm (non inclusi).

### Accessori:

- Flangia applicazione a terra
- Stemma comunale tagliato laser
- Altri RAL e/o vernice antigraffiti a richiesta
- Realizzabile a 1 e 2 cestini

